

Heidelbergstr. 13
07445 Korbußen

suchy

Textilmaschinenbau GmbH

*... bringt Stoffe
in Form !*

Pastenauftrag



Pastenauftrag

Für: Beschichtung von Gittergewebe in vertikaler Ausführung in Linie mit einer Anlage.

Effekte: Mit zwei Biegeausgleichswalzen wird in einem genau und reproduzierbar eingestellten Spalt Paste gleichmäßig auf die Warenbahn aufgetragen.

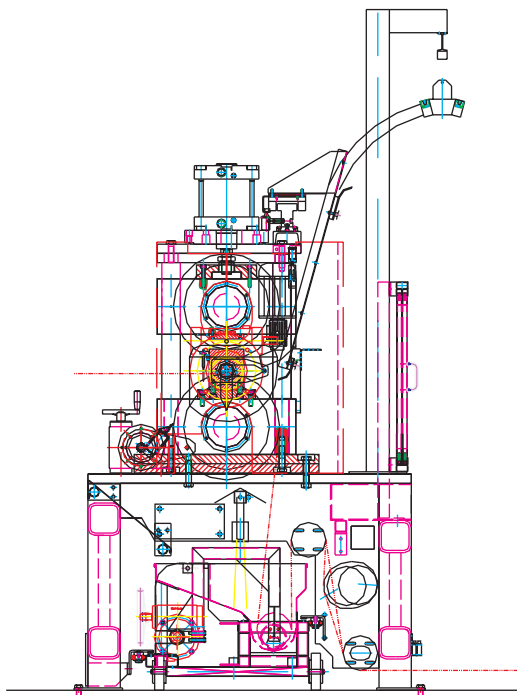

Technische Daten

Warenbreite	:	1800 bis 4000 mm
Walzenbreite	:	2000 bis 4200 mm
Durchmesser obere Walze	:	300 bis 460 mm
Durchmesser untere Walze	:	300 bis 460 mm
Walzenbeschichtung	:	verchromt und poliert
Gesamte Anpresskraft	:	50 kN (5 t) bei Arbeitsdruck
Druckluftanschluss	:	Arbeitsdruck 6 bar
Spalteinstellung (Arbeitspalt)	:	Feineinstellung 0 - 5 mm
Spalteinstellung (Servicespalt)	:	Schnelleinstellung 5 - 20 mm
Genauigkeit der Spalteinstellung	:	kleiner 0,01 mm
Warengeschwindigkeit	:	bis 30 m/min
Hauptantriebsleistung	:	ca. 4 bis 7 kW